

Ministerstvo dopravy a spojů České republiky
Ministry of Transport and Communications of the Czech Republic
Nábřeží L.Svobody 12, CZ-110 15 Praha 1

OSVĚDČENÍ o: ^{1/}

COMMUNICATION concerning: ^{1/}



UDĚLENÍ HOMOLOGACE	APPROVAL GRANTED
ROZŠÍŘENÍ HOMOLOGACE	APPROVAL-EXTENDED
ODEJMUTÍ HOMOLOGACE	APPROVAL WITHDRAWN
UKONČENÍ VÝROBY	PRODUCTION DEFINITELY DISCONTINUED

**typu výstražného trojúhelníku podle Předpisu č. 27, série změn 03:85 +
doplněk 1:98**

**of a type of advance- warning triangle pursuant to Regulation No. 27, 03 series
of amendments + supplement 1:98**

Homologace č.: **27R03 0512**
Approval No.:

Rozšíření č.: -
Extension No.: **N/A**

- | | | | |
|----|--|---|----------------------------|
| 1. | Obchodní nebo výrobní značka
Trade name or mark of the advance-warning triangle | EURO | LOGMAN®
POVAŽAN |
| 2. | Název výrobce
Manufacturer's name | LOGMAN POVAŽAN a.s. | |
| 3. | Adresa
Address | LOGMAN POVAŽAN a.s.
so sídлом v Púchove
Prevádzka: Pov. Podhradie č. 288
017 01 Považská Bystrica
Slovenská republika | |
| 4. | Případně název zástupce výrobce
If applicable, name of manufacturer's representative | ANDIA s.r.o. | |
| 5. | Adresa
Address | Vinohradská 6
121 00 Praha 2 - ČR | |
| 6. | Krátký popis výstražného trojúhelníku
Brief description of the advance-warning triangle | Výstražný trojúhelník se skládá ze 3 ramen s červenými odrazkami z plastu, vnitřního trojúhelníku z fluorescenční folie a 4-bodového kovového stojanu. Výstražný trojúhelník se dodává v plastovém pouzdře. The advance-warning triangle consists of three arms with plastic retro-reflecting devices, inner triangle made from fluorescent material and four-pointed metal support. The advance-warning triangle is supplied with plastic protective cover. | |
| 7. | Předáno k homologaci dne
Submitted for approval on | 21.07.2005 | |

E8 27R03 0512



pages 1 / page 2

8. Technická organizace pro zkoušky:
Technical service conducting approval tests **Elektrotechnický zkušební ústav s.p.**
9. Datum zprávy vydané technickou organizací
Date of report issued by that service **20.10.2005**
10. Číslo zprávy vydané technickou organizací
Number of report issued by that service **502707-01/01**
11. **HOMOLOGACE UDĚLENA/ODMÍTNUTA/ROZŠÍŘENA/ODEJMUTA** ^{1/}
APPROVAL IS GRANTED/REFUSED/EXTENDED/WITHDRAWN ^{1/}
12. Poznámky
Remarks -
13. Místo:
Place: **Praha**
14. Datum:
Date: **21.10.2005**
15. Podpis:
Signature: **Vladimír Filač**
16. **K tomuto osvědčení je přiložen soupis dokumentů, uložených u orgánu státní správy, který udělil homologaci a které jsou dostupné na vyžádání.**
The list of documents deposited with the Administrative Service which has granted approval is annexed in this communication and may be obtained on request.

^{1/} Nehodící se škrtněte
Strike out what does not apply



Příloha k osvědčení o homologaci
Annex to the Communication concerning approval granted

Seznam podkladů:

List of documents:

1. Protokol o zkoušce č. 502707-01/01
Test report No. 502707-01/01
2. Výkres
Drawing
3. Technický popis
Technical description



Výkres
Drawing

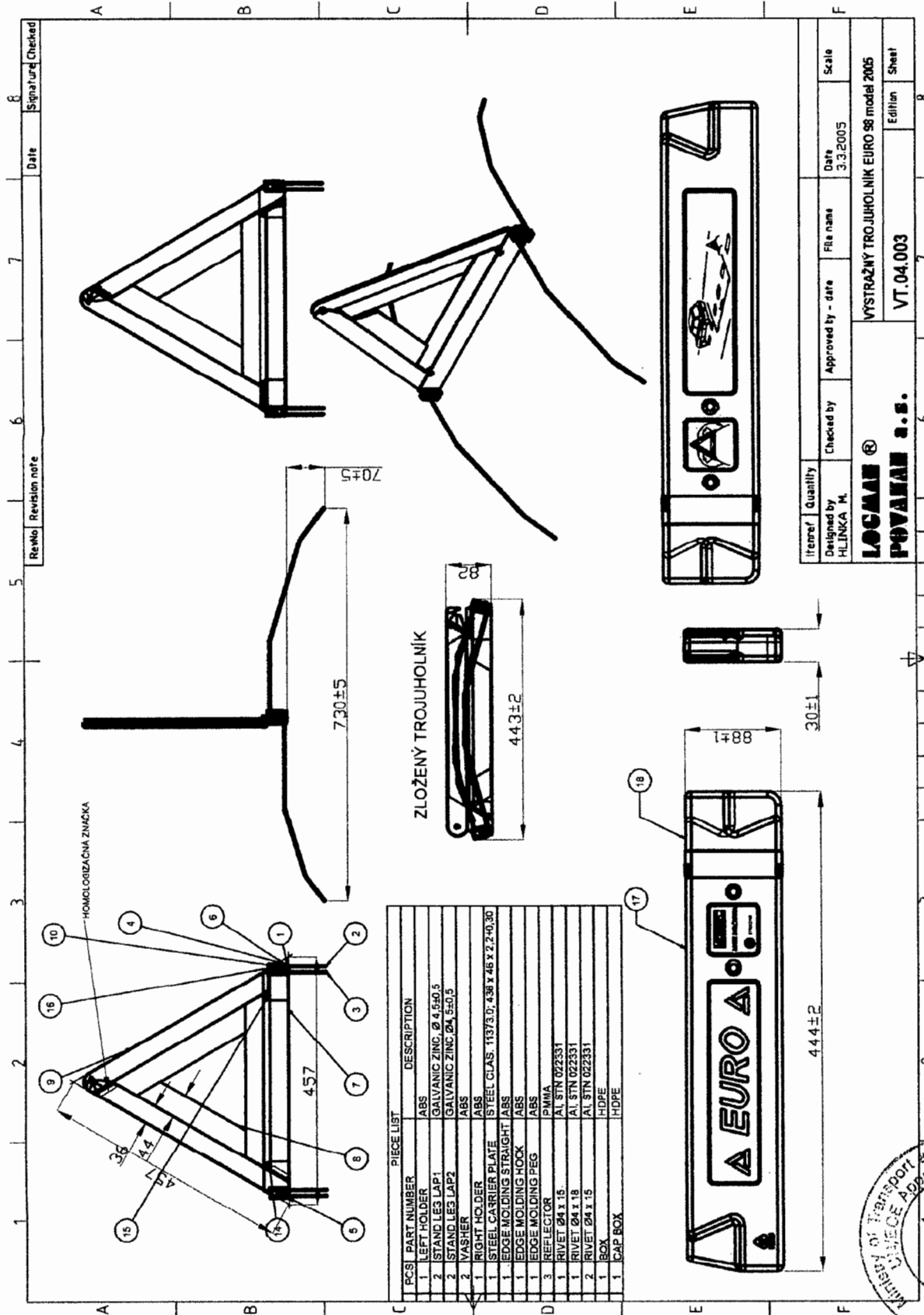

Opis technického riešenia výstražného trojuholníka EURO 98 model 2005

Stojan výstražného trojuholníka je riešený lištou z ocelového plechu, šírky 46 mm a tvarovaných nožičiek z pozinkovaného ocelového drôtu, ktoré sú pripravené na ocelovú lištu pomocou držiakov z plastu. Ramená výstražného trojuholníka sú otočne prinitované na stojan výstražného trojuholníka. Pravé, ľavé a spodné ramená výstražného trojuholníka sa skladajú z reflektora a plastovej lišty. Reflektor a plastová lišta sú vodotesne zvarená na ultrazvukovej zvarovačke.

Reflektor výstražného trojuholníka je vystreknutý z mat. PMMA vo forme na vstrekovacom lise. Na reflektore je umiestnená homologizačná značka

Lišta spodná, ľavá, pravá výstražného trojuholníka je vyrobená z mat. ABS vo forme na vstrekovacom stroji.

Lišty výstražného trojuholníka sú rozšírené o plochu pre dennú signalizačnú časť, na ktorej je nanosená sieťotlačová farba. Výstražný trojuholník je vložený do plastového obalu, ktorý je vyrobený z mat. HDPE. Na obale je umiestnený recyklačný znak, názov výrobcu, homologizačná značka a schéma použitia výrobku na komunikácii.

